

**HDsize**

МЕБЕЛЬНАЯ ФУРНИТУРА

[TANDEM-PROFIL.RU](http://TANDEM-PROFIL.RU)

## СОДЕРЖАНИЕ

1. ПЕТЛИ МЕБЕЛЬНЫЕ
2. НАПРАВЛЯЮЩИЕ
  - 2.1. НАПРАВЛЯЮЩИЕ ШАРИКОВЫЕ
3. КРЕПЕЖ
  - 3.1. КОНФИРМАТ
  - 3.2. ЭКСЦЕНТРИКОВЫЕ СТЯЖКИ
  - 3.3. ПОЛКОДЕРЖАТЕЛИ
  - 3.4. САМОРЕЗЫ
4. БУТЫЛОЧНИЦЫ
5. ПОСУДОСУШИТЕЛИ
6. ГАЗОВЫЕ ЛИФТЫ
7. ОПОРЫ МЕБЕЛЬНЫЕ
8. ТРУБЫ И ШТАНГИ МЕБЕЛЬНЫЕ
9. СИСТЕМА ВЫДВИЖЕНИЯ HD BOX

**ПЕТЛИ МЕБЕЛЬНЫЕ**

**ПЕТЛЯ SLIDE-ON**

НАКЛАДНАЯ



**Тип петли:** накладная, полунакладная, вкладная  
**Размеры:** чашка - Ø35мм, глубина чашки - 11,3мм, глубина сверления - 12мм  
**Доводчик:** нет  
**Угол открывания:** 105°  
**Монтаж:** slide-on  
**Угол установки:** 90°  
**Цвет:** никель  
**Упаковка:** 250 шт

ПОЛУНАКЛАДНАЯ

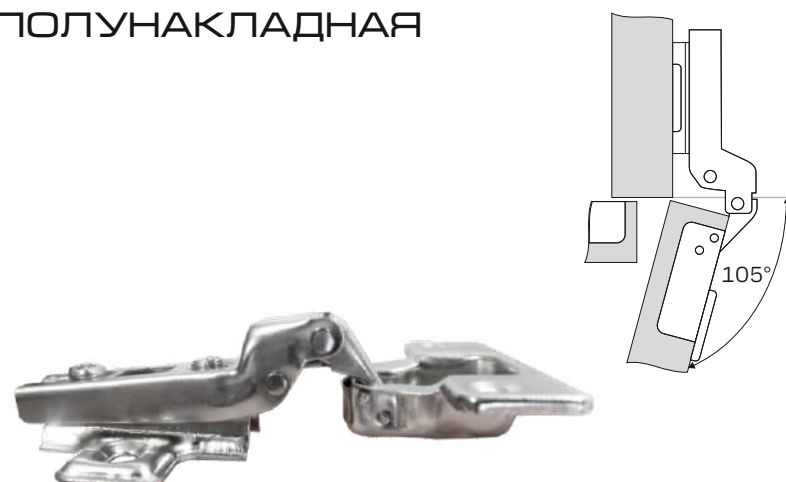

ВКЛАДНАЯ

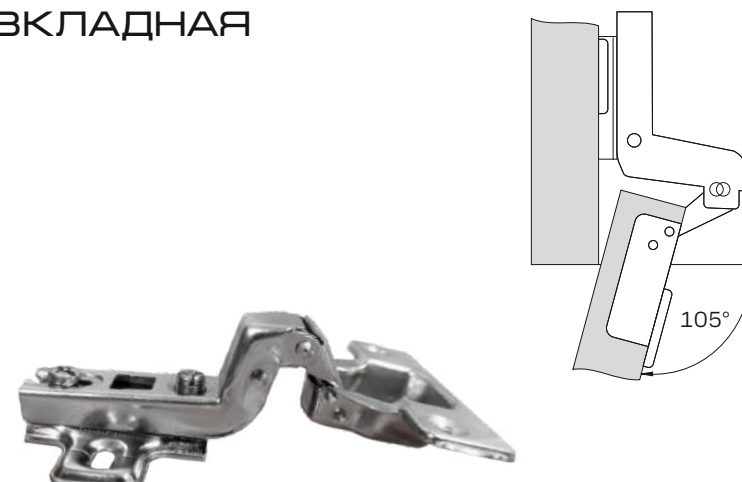

ОТВЕТНАЯ ПЛАНКА



**ПЕТЛИ МЕБЕЛЬНЫЕ**

**ПЕТЛЯ CLIP-ON SOFT-CLOSING**

НАКЛАДНАЯ

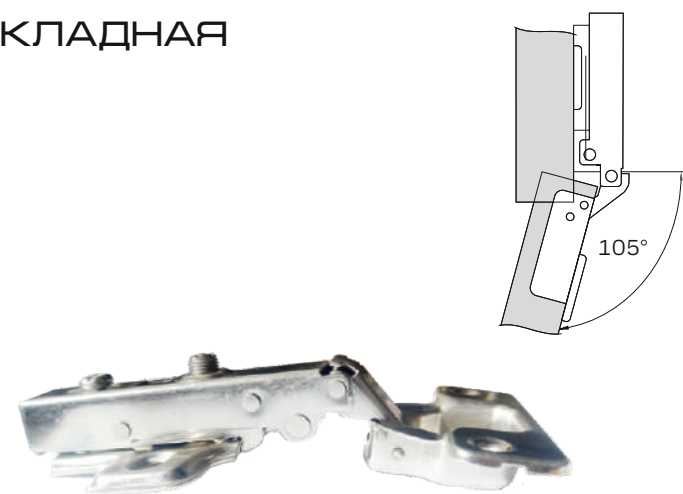

ПОЛУНАКЛАДНАЯ

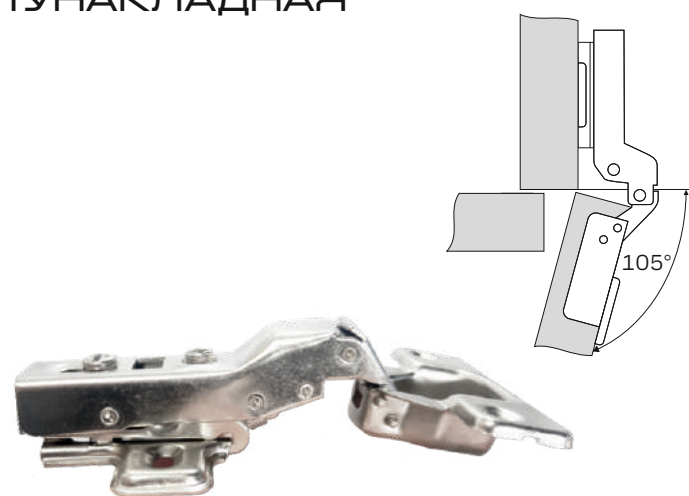

ВКЛАДНАЯ

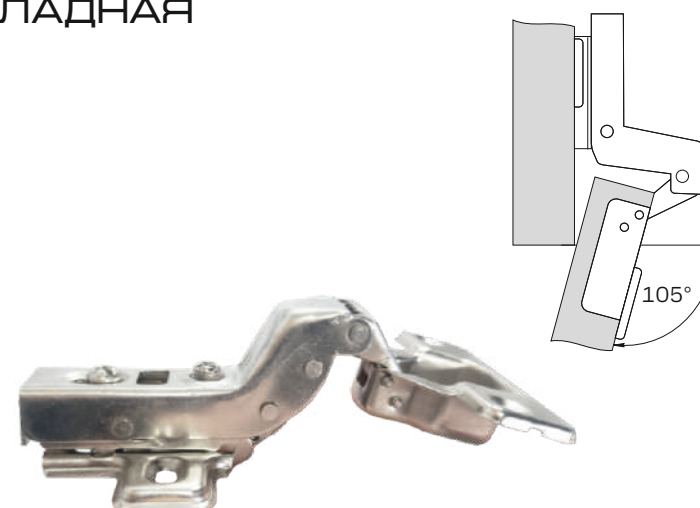

**Тип петли:** накладная, полунакладная, вкладная  
**Размеры:** чашка - Ø35мм, глубина чашки - 11,3мм, глубина сверления - 12мм  
**Регулировка:** +/- 2,5мм  
**Доводчик:** есть  
**Угол открывания:** 105°  
**Монтаж:** clip-on  
**Угол установки:** 90°  
**Цвет:** никель  
**Упаковка:** 200 шт

ОТВЕТНАЯ ПЛАНКА

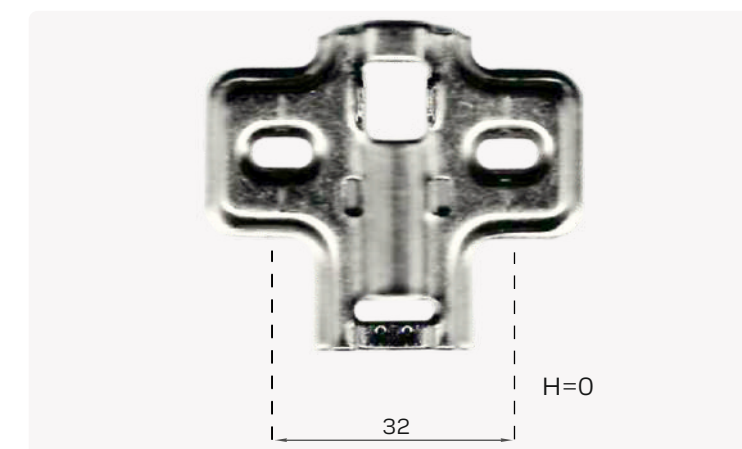



ПЕТЛИ МЕБЕЛЬНЫЕ

ПЕТЛЯ CLIP-ON SOFT-CLOSING  
4 ОТВЕРСТИЯ

НАКЛАДНАЯ

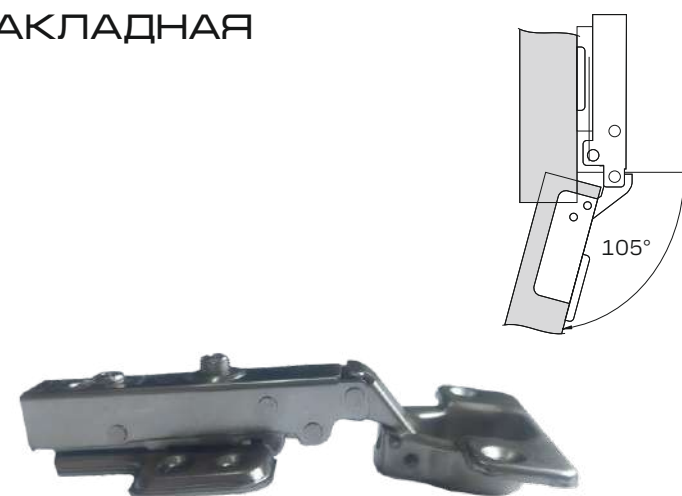

**Тип петли:** накладная, полунакладная, вкладная  
**Размеры:** чашка - Ø35мм, глубина чашки - 11,3мм, глубина сверления - 12мм  
**Регулировка:** +/- 2,5мм  
**Доводчик:** есть  
**Угол открывания:** 105°  
**Монтаж:** clip-on  
**Угол установки:** 90°  
**Цвет:** никель  
**Упаковка:** 200 шт

ПОЛУНАКЛАДНАЯ



ВКЛАДНАЯ



ОТВЕТНАЯ ПЛАНКА



ПЕТЛИ МЕБЕЛЬНЫЕ

ПЕТЛЯ 180° SLIDE-ON

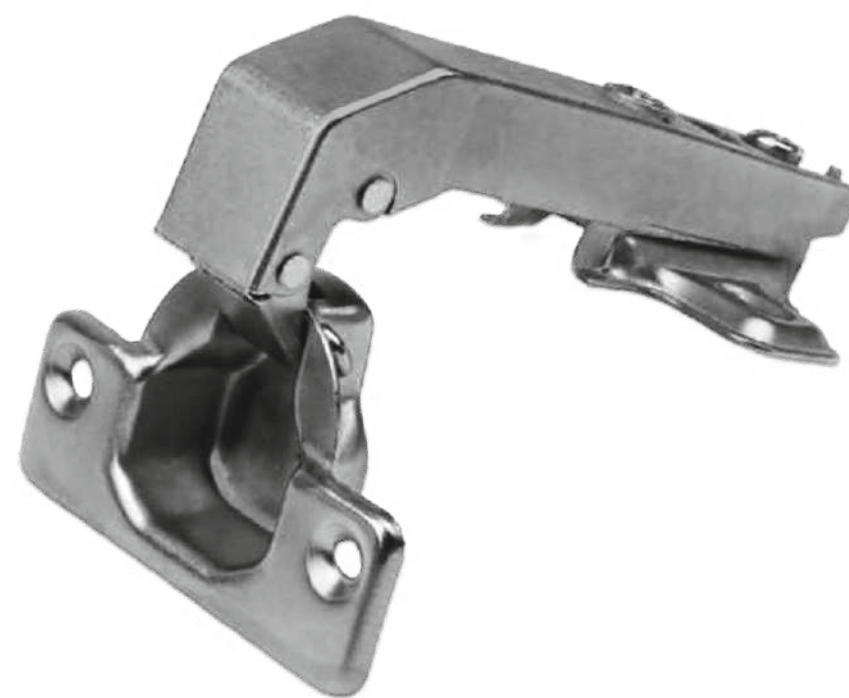

**Тип петли:** для фальшпанели  
**Размеры:** чашка - Ø35мм, глубина чашки - 11,3мм, глубина сверления - 12мм  
**Доводчик:** нет  
**Угол открывания:** 95°  
**Монтаж:** slide-on  
**Угол установки:** 180°  
**Цвет:** никель  
**Упаковка:** 200 шт

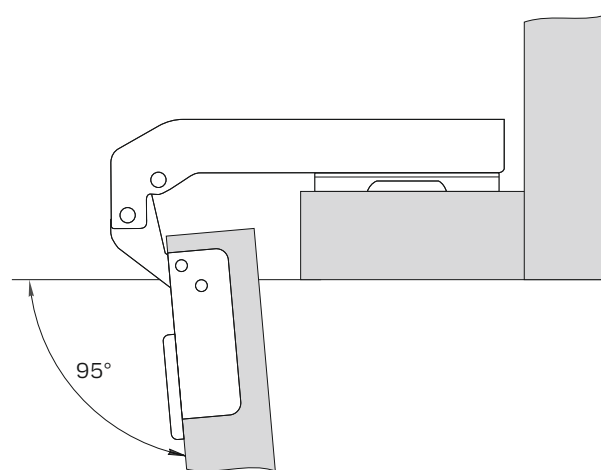

ОТВЕТНАЯ ПЛАНКА



ПЕТЛИ МЕБЕЛЬНЫЕ

ПЕТЛЯ 180° SOFT-CLOSING  
SLIDE-ON

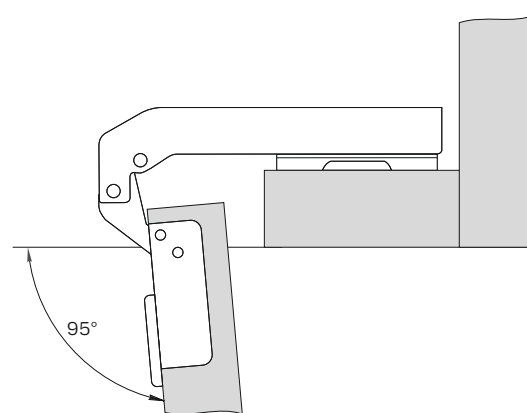
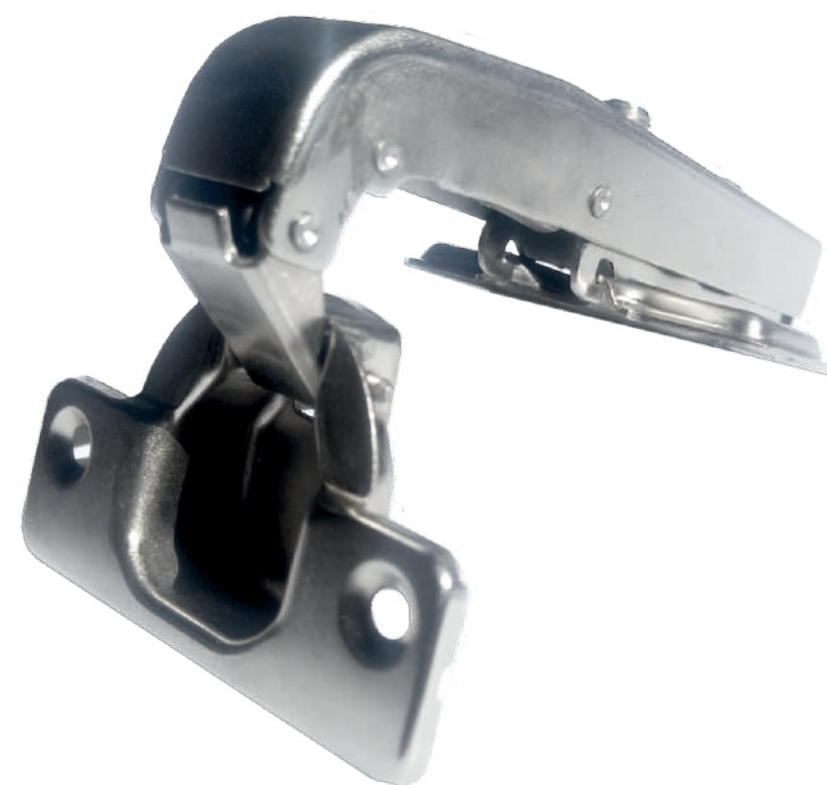

**Тип петли:** для фальшпанели

**Размеры:** чашка - Ø35мм, глубина чашки - 11,3мм,  
глубина сверления - 12мм

**Доводчик:** есть

**Угол открывания:** 95°

**Монтаж:** slide-on

**Угол установки:** 180°

**Цвет:** никель

**Упаковка:** 200 шт

ОТВЕТНАЯ ПЛАНКА



ПЕТЛИ МЕБЕЛЬНЫЕ

ПЕТЛЯ 45° SLIDE-ON



**Тип петли:** угловая

**Размеры:** чашка - Ø35мм, глубина чашки - 11,3мм,  
глубина сверления - 12мм

**Доводчик:** нет

**Угол открывания:** 95°

**Монтаж:** slide-on

**Угол установки:** 45°

**Цвет:** никель

**Упаковка:** 200 шт

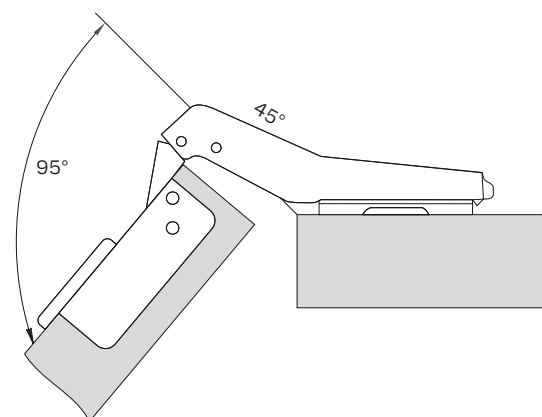

ОТВЕТНАЯ ПЛАНКА

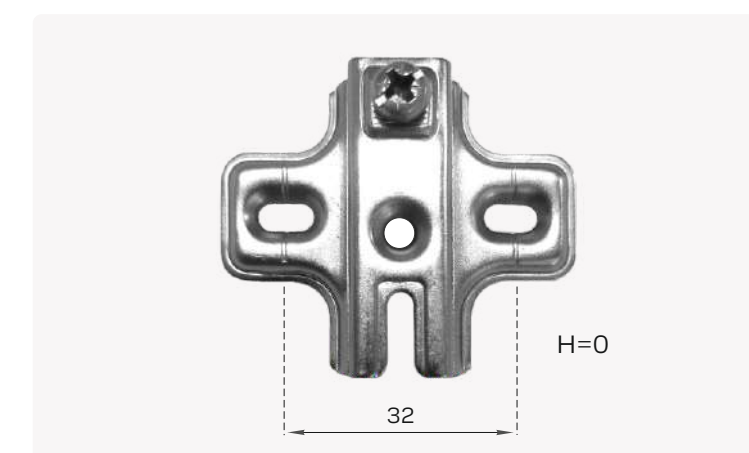



ПЕТЛИ МЕБЕЛЬНЫЕ

ПЕТЛЯ 45° SOFT-CLOSING SLIDE-ON

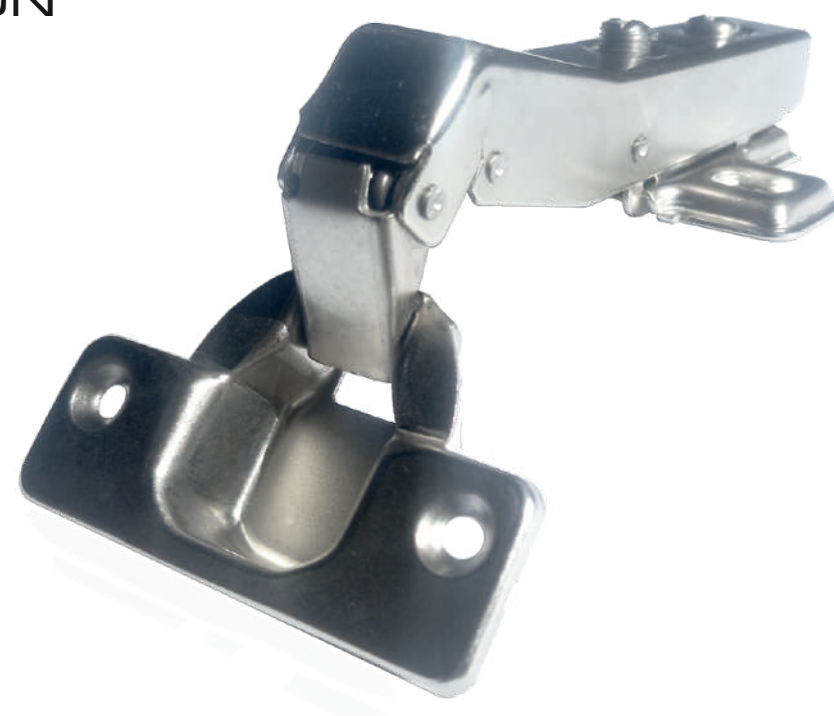

**Тип петли:** угловая

**Размеры:** чашка - Ø35мм, глубина чашки - 11,3мм,  
глубина сверления - 12мм

**Доводчик:** есть

**Угол открывания:** 95°

**Монтаж:** slide-on

**Угол установки:** 45°

**Цвет:** никель

**Упаковка:** 200 шт

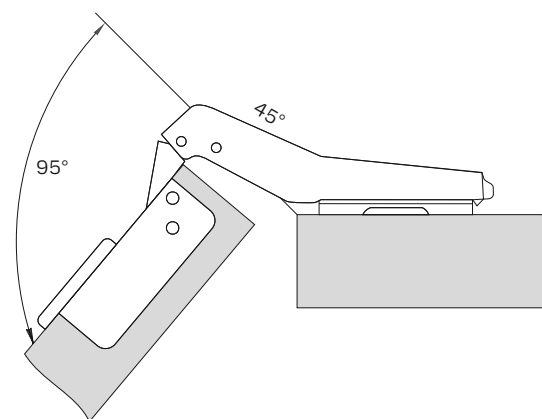

ОТВЕТНАЯ ПЛАНКА



ПЕТЛИ МЕБЕЛЬНЫЕ

ПЕТЛЯ 3D CLIP-ON  
SOFT-CLOSING

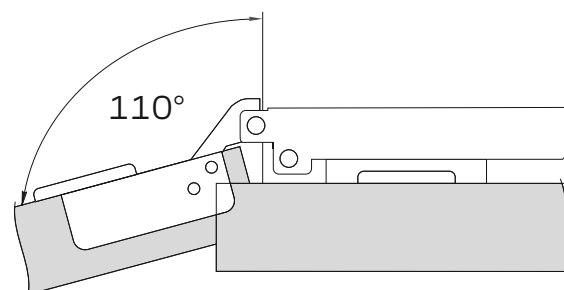

**Тип петли:** накладная  
**Размеры:** чашка - Ø35мм, глубина чашки - 11,3мм,  
глубина сверления - 12мм  
**Регулировка:** +/- 2,5мм  
**Доводчик:** есть  
**Угол открывания:** 110°  
**Монтаж:** clip-on  
**Высота планки:** H=0  
**Угол установки:** 90°  
**Цвет:** никель  
**Упаковка:** 100 шт

ОТВЕТНАЯ ПЛАНКА

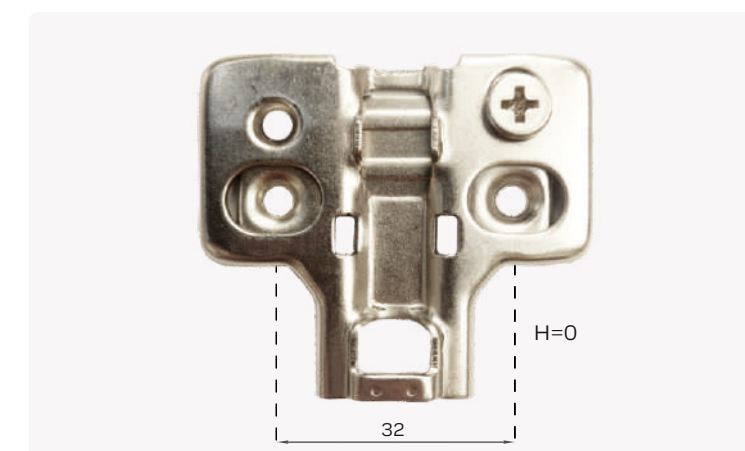

ПЕТЛИ МЕБЕЛЬНЫЕ

ПЕТЛЯ SOFT-CLOSING  
4 ОТВЕРСТИЯ НАКЛАДНАЯ  
С НЕСЪЕМНОЙ ПЛАНКОЙ



**Тип петли:** накладная, несъемная планка

**Размеры:** чашка - Ø35мм, глубина чашки - 11,3мм,  
глубина сверления - 12мм

**Регулировка:** +/- 2,5мм

**Доводчик:** есть

**Угол открывания:** 105°

**Угол установки:** 90°

**Цвет:** никель

**Упаковка:** 250 шт

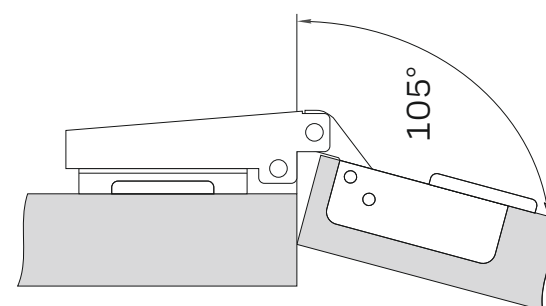

ОТВЕТНАЯ ПЛАНКА

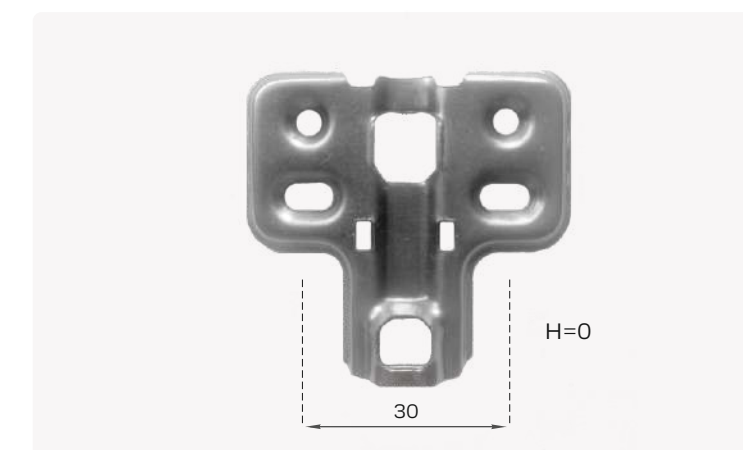

**НАПРАВЛЯЮЩИЕ**

НАПРАВЛЯЮЩИЕ 35MM



**Высота:** 35мм  
**Нагрузка:** до 16кг  
**Тип:** полного выдвижения  
**Толщина металла:** 1 мм  
**Доводчик:** нет  
**Упаковка:** 20 шт

МОНТАЖНЫЕ ДЛИНЫ:

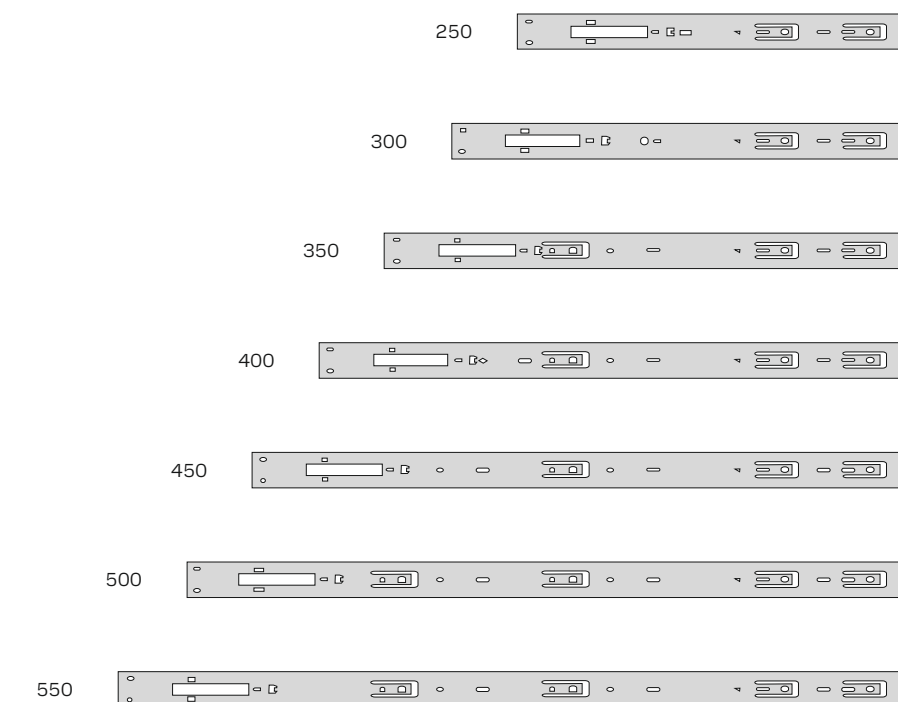



**НАПРАВЛЯЮЩИЕ**

НАПРАВЛЯЮЩИЕ 42MM

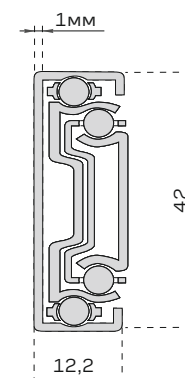

**Высота:** 42мм  
**Нагрузка:** до 18кг  
**Тип:** полного выдвижения  
**Толщина металла:** 1 мм  
**Доводчик:** нет  
**Упаковка:** 15 шт

МОНТАЖНЫЕ ДЛИНЫ:

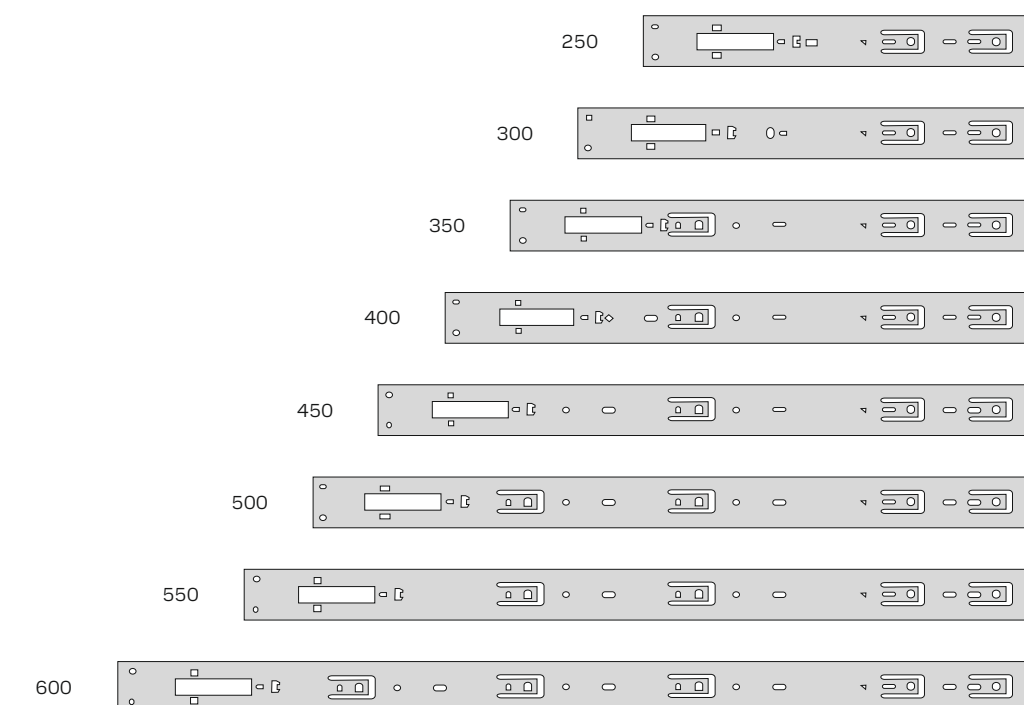

### НАПРАВЛЯЮЩИЕ

### НАПРАВЛЯЮЩИЕ 45MM

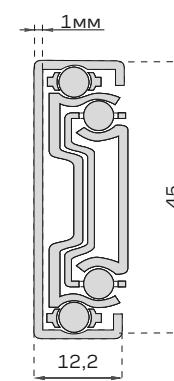

**Высота:** 45мм  
**Нагрузка:** до 20кг  
**Тип:** полного выдвижения  
**Толщина металла:** 1 мм  
**Доводчик:** нет  
**Упаковка:** 15 шт

#### МОНТАЖНЫЕ ДЛИНЫ:

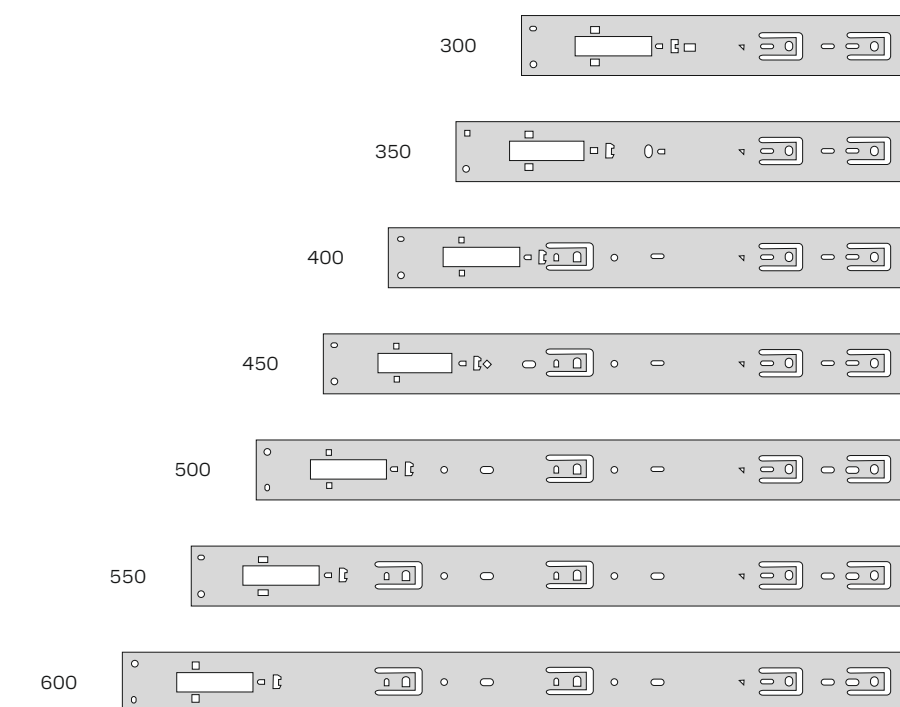

### КРЕПЕЖ

#### КОНФИРМАТ

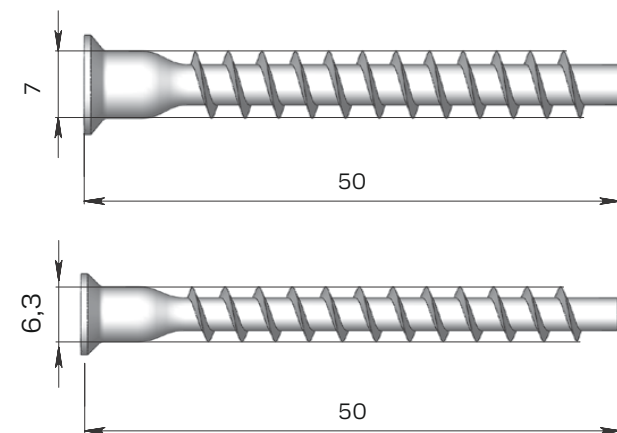

**Цвет:** оцинкованный  
**Материал:** металл  
**Упаковка:**  
 7x50 - 2000/2500/3000 шт;  
 6,3x50 - 3000 шт  
**Примечание:** не рекомендуется использовать многократно

Типы и размеры насадок (бит)	
Д, мм	
6,3	4
7	

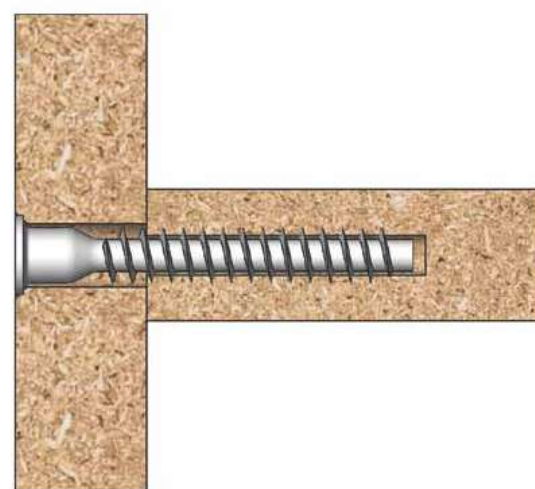

#### Z- КЛЮЧ ОЦИНКОВАННЫЙ

**Цвет:** оцинкованный  
**Материал:** металл  
**Тип ключа:** Z-образный  
**Упаковка:** 2000 шт  
**Примечание:** используется при наличии свободного доступа для поворота ключа

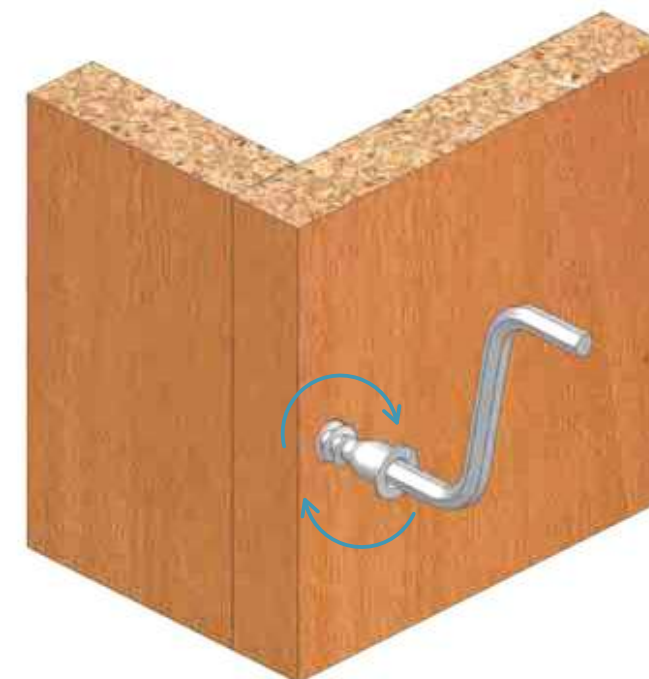

### КРЕПЕЖ

#### ЭКСЦЕНТРИК

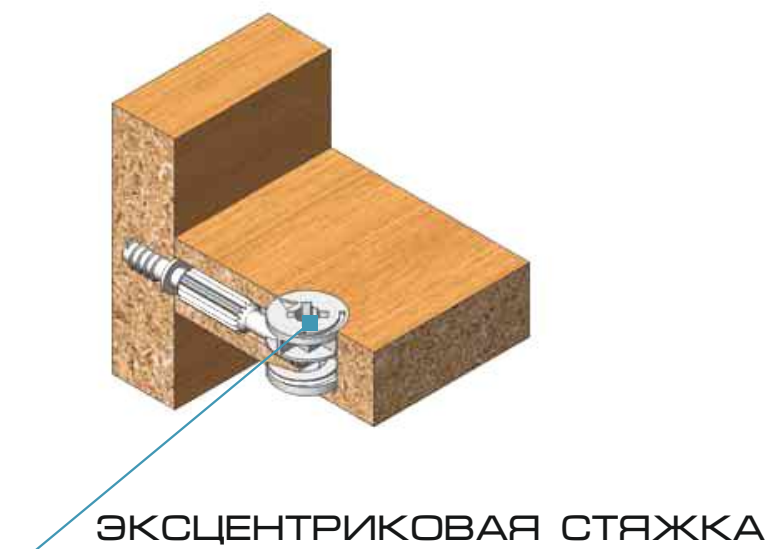
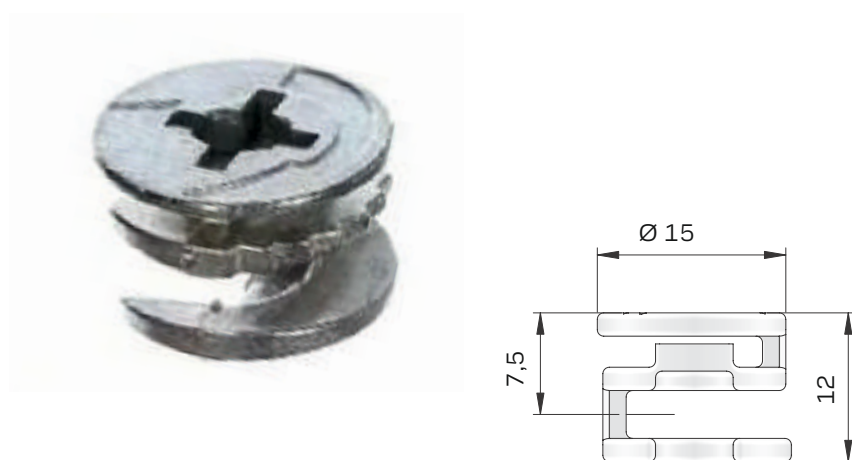

#### ШТОК

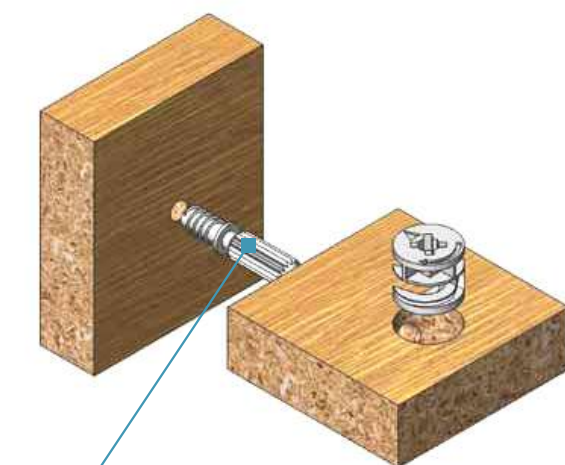
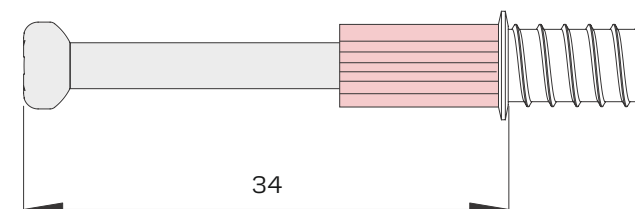
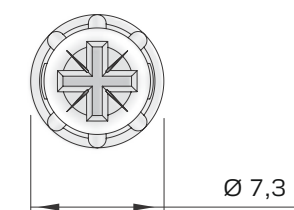

ШТОК ЭКСЦЕНТРИКОВОЙ СТЯЖКИ

**Материал:** сталь  
**Комплектация:** эксцентрик, шток  
**Упаковка:** 2000шт.  
**Применение:** для плит толщиной от 16мм

Типы насадок (бит)	
	
PH3	4



КРЕПЕЖ

ПОЛКОДЕРЖАТЕЛЬ  
БОЧОНОК 5X16MM

**Цвет:** хром  
**Материал:** металл  
**Упаковка:** 5000 шт

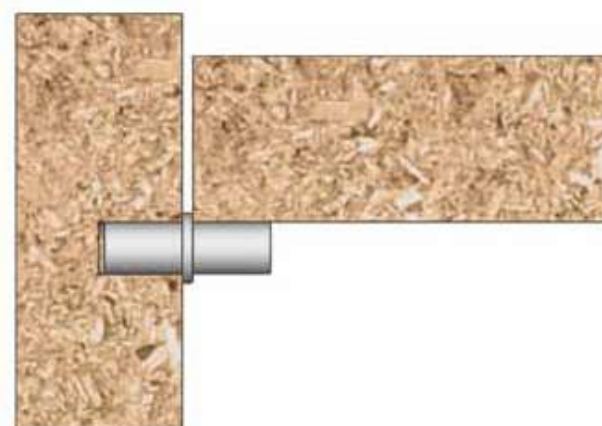
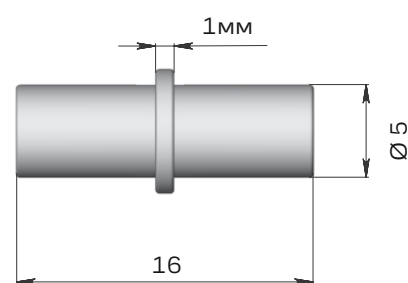

ПОЛКОДЕРЖАТЕЛЬ ДЛЯ  
СТЕКЛА С ПРИСОСКОЙ  
"ЛОПАТКА"

**Цвет:** никель/прозрачный  
**Материал:** металл, силикон  
**Упаковка:** 5000 шт

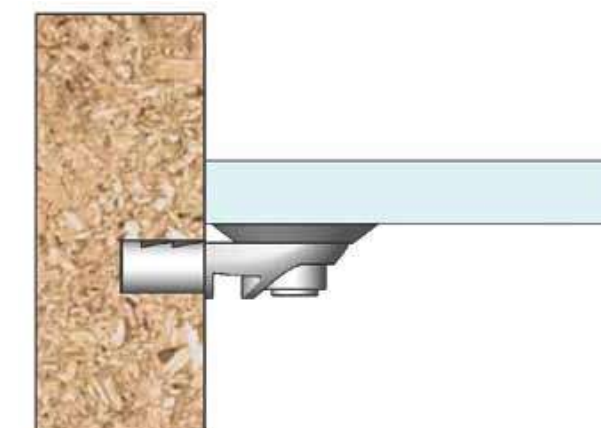
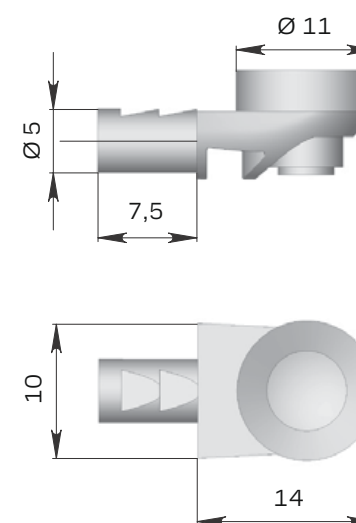

**КРЕПЕЖ**

**ШУРУП УНИВЕРСАЛЬНЫЙ  
ОЦИНКОВАННЫЙ БЕЛЫЙ**

**Цвет:** оцинкованный  
**Материал:** металл  
**Тип головки:** потайная

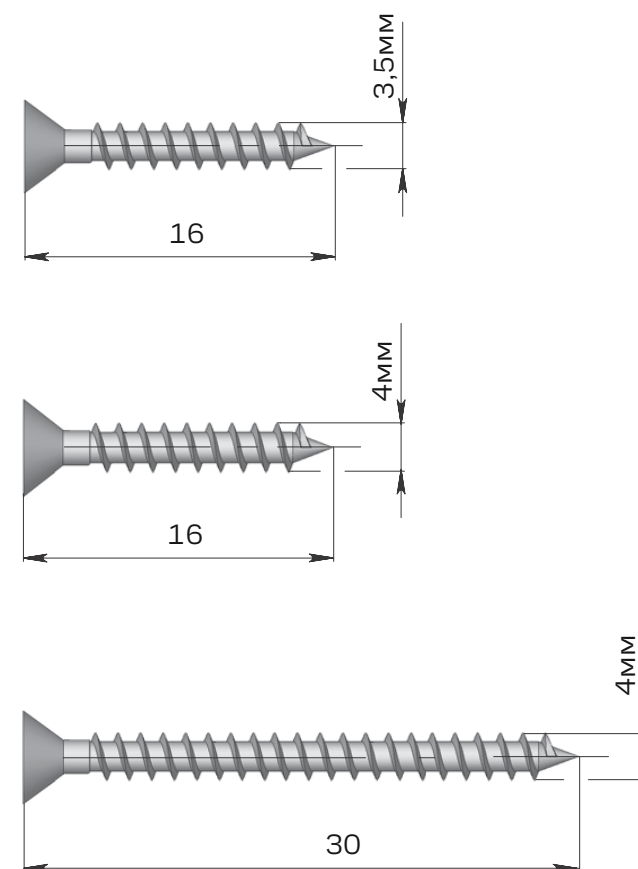

**САМОРЕЗ С ВНУТРЕННИМ  
ШЕСТИГРАННИКОМ 6X35**

**Цвет:** оцинкованный  
**Материал:** металл  
**Упаковка:** 400 шт

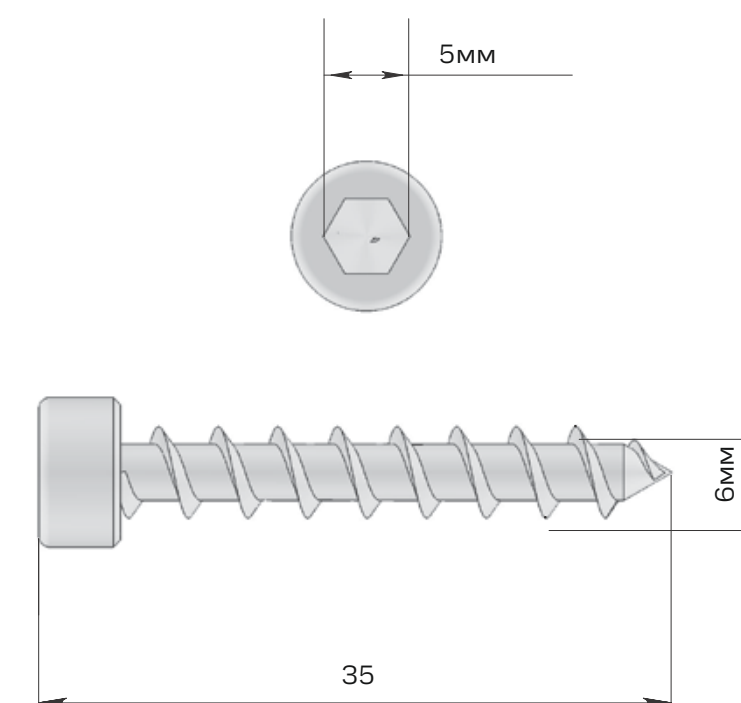

БУТЫЛОЧНИЦЫ

БУТЫЛОЧНИЦА  
НА СКРЫТЫХ  
НАПРАВЛЯЮЩИХ

**Цвет:** хром

**Материал:** металл, пластик

**База:** 150, 200мм

**Тип выдвигения:** полное

**Тип крепления направляющих:** боковой

**Регулировка фасада:** крепление без регулировки

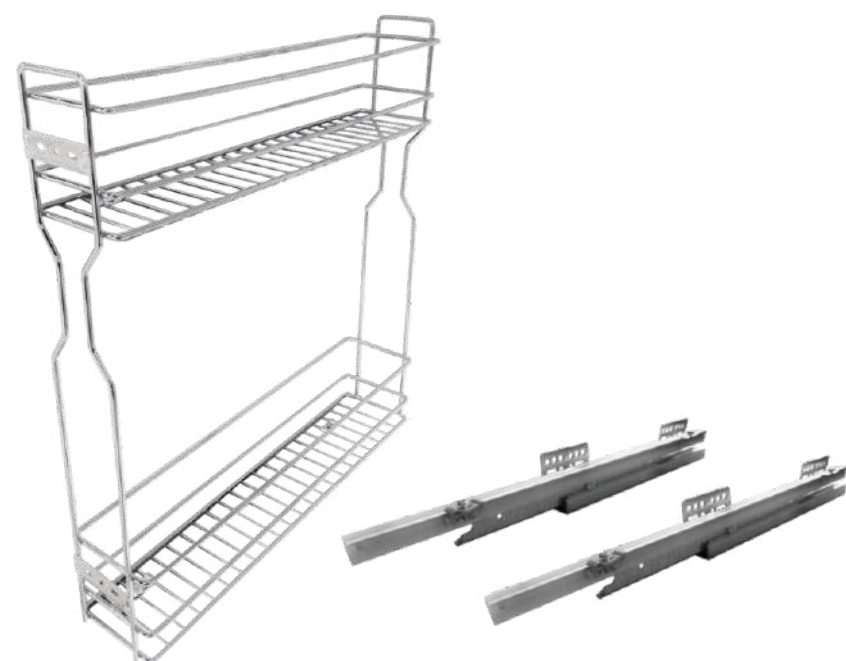

БУТЫЛОЧНИЦА ЭКО  
НА ШАРИКОВЫХ  
НАПРАВЛЯЮЩИХ

**Цвет:** хром

**Материал:** металл, пластик

**База:** 150, 200мм

**Тип выдвигения:** частичное

**Тип крепления направляющих:** боковой

**Регулировка фасада:** крепление без регулировки



БУТЫЛОЧНИЦА ПРЕМИУМ  
НА СКРЫТЫХ  
НАПРАВЛЯЮЩИХ

**Цвет:** хром

**Материал:** металл

**База:** 150, 200мм

**Тип выдвигения:** полное

**Тип крепления направляющих:** боковой

**Регулировка фасада:** крепление с регулировкой

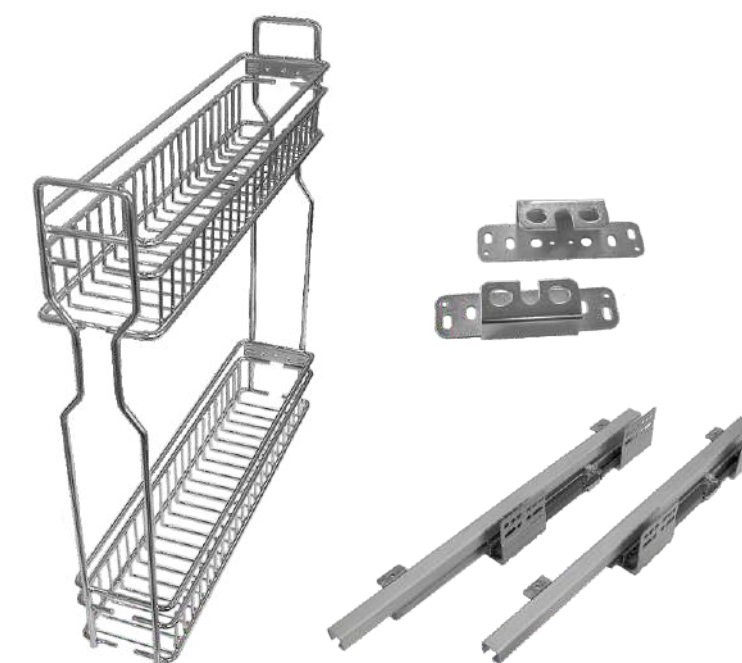



**ПОСУДОСУШИТЕЛИ**
**ДВУХУРОВНЕВЫЙ ПОСУДОСУШИТЕЛЬ  
ИЗ НЕРЖАВЕЮЩЕЙ СТАЛИ**

**Цвет:** нержавеющая сталь  
**Материал:** нержавеющая сталь, пластик  
**Комплектация:** посудосушитель для тарелок,  
 посудосушитель для чашек креплением поддона, поддон  
**Упаковка:** 5шт

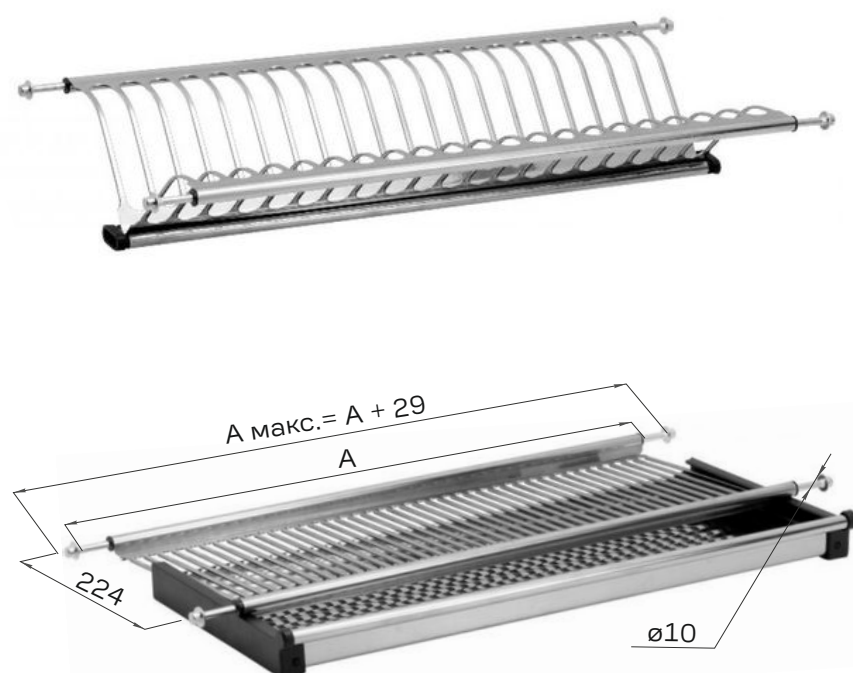

Ширина фасада, мм	A, мм
500	458
600	558
700	658
800	758
900	858

**ПОСУДОСУШИТЕЛЬ ДВУХУРОВНЕВЫЙ  
С АЛЮМИНИЕВЫМ ПРОФИЛЕМ**

**Материал:** металл, пластик  
**Длина:** 400мм, 450мм, 500мм, 600мм, 700мм,  
 800мм, 900мм  
**Комплектация:** посудосушитель для тарелок с рамкой и  
 держателем задней панели, посудосушитель для чашек  
 без рамки, 2 пластиковых поддона  
**Примечание:** для ДСП 16мм  
**Упаковка:** 10шт

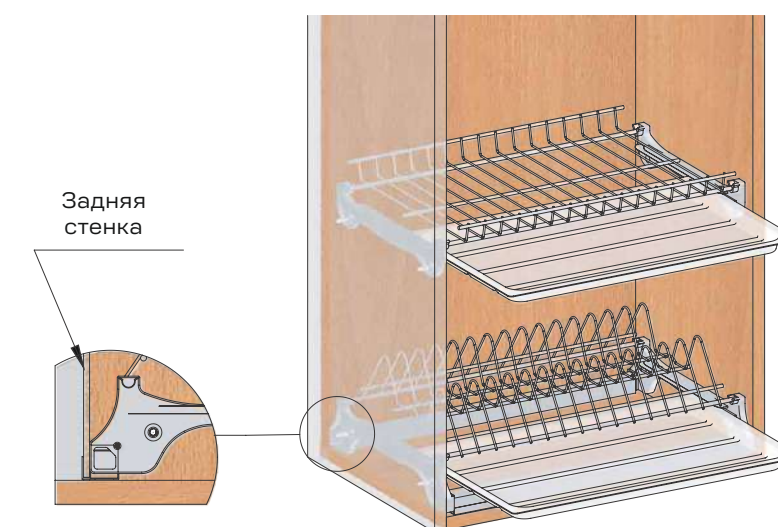

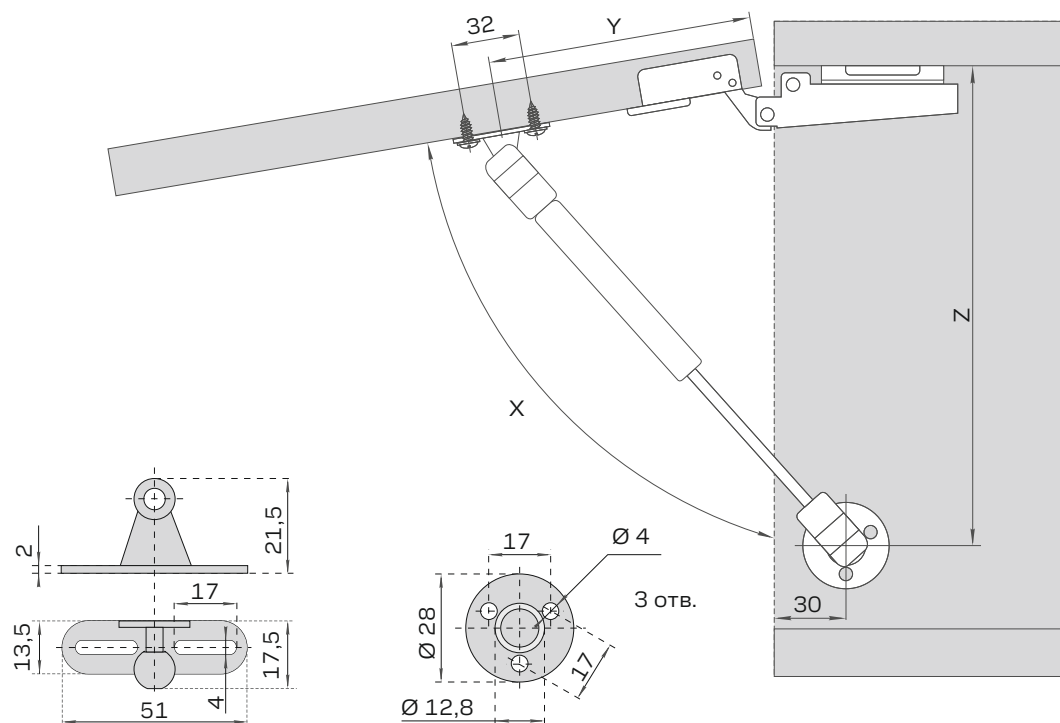
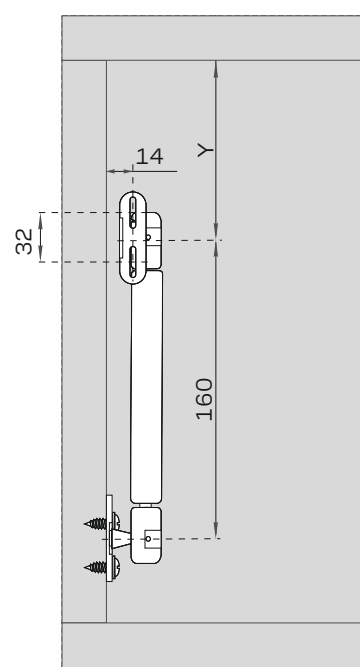

**ГАЗОВЫЕ ЛИФТЫ**

**Цвет:** оцинкованный  
**Материал:** металл, пластик  
**Нагрузка:** 60N, 80N, 100N  
**Тип головки:** потайная  
**Упаковка:** 100шт

Х, угол открывания	У, длина от центра газ-лифта до края фасада	Z, высота от центра газ-лифта до крышки фасада
80°	100	250
90°	90	237
100°	85	230

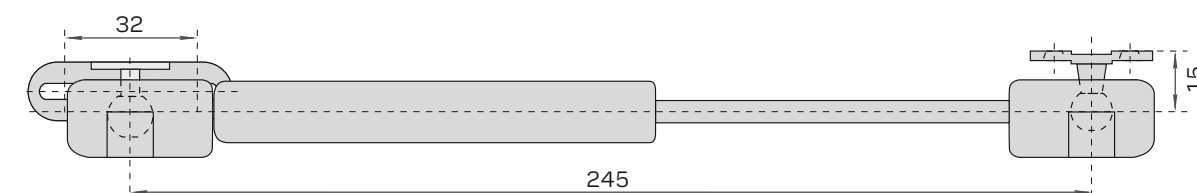

**ОПОРЫ**
**ОПОРА 100 MM**

**Цвет:** хром  
**Материал:** металл, пластик  
**Примечание:** допустимая нагрузка (на пару) - до 100кг  
**Упаковка:** 100шт

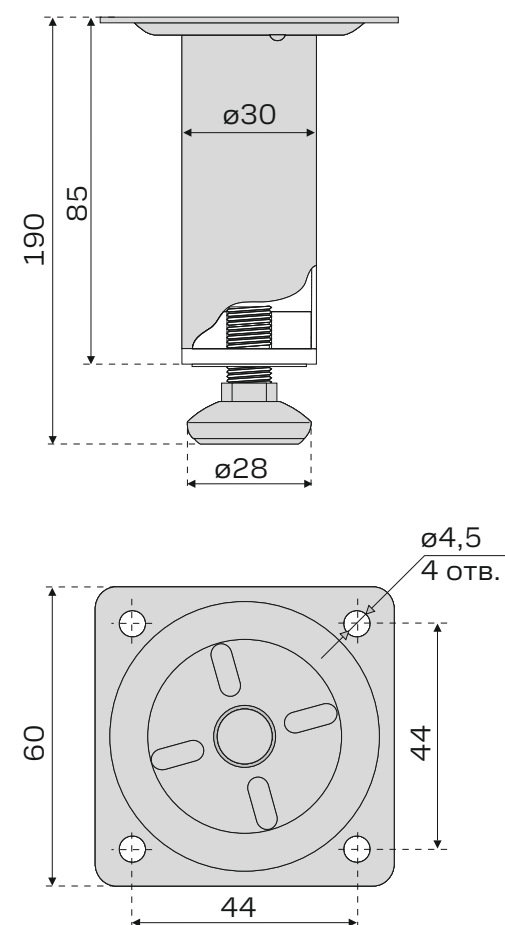
**ОПОРА СТОЛА  
710 X 60 MM**

**Цвет:** хром матовый, черный  
**Материал:** металл, пластик  
**Примечание:** допустимая нагрузка (на пару) - до 200кг  
**Упаковка:** 4шт

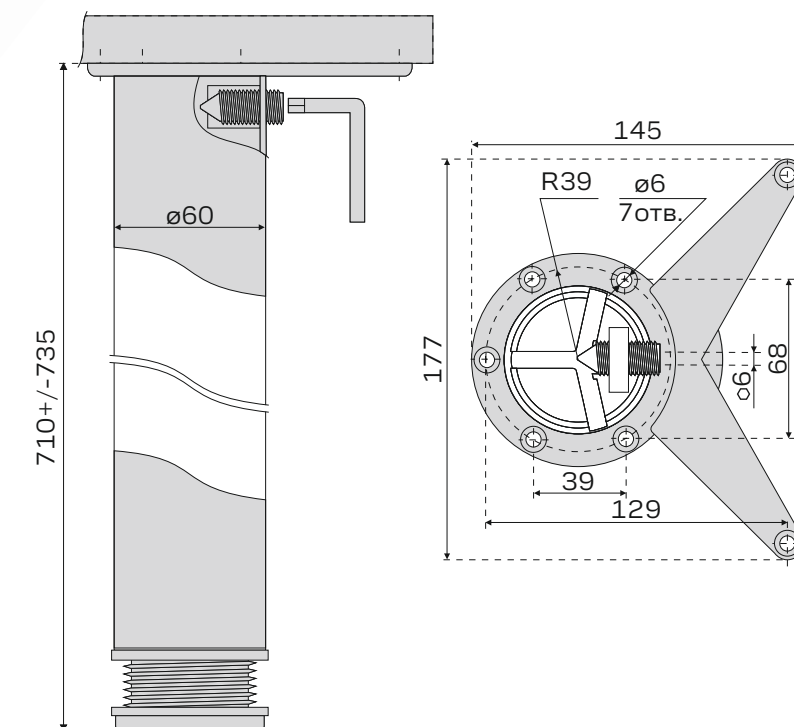

ТРУБЫ И ШТАНГИ

ШТАНГА 25MM

**Цвет:** хром, черный  
**Материал:** металл  
**Длина хлыста:** 3000мм  
**Толщина стен:** 0,6мм, 0,7мм, 0,8мм, 1мм  
**Упаковка:** 10шт

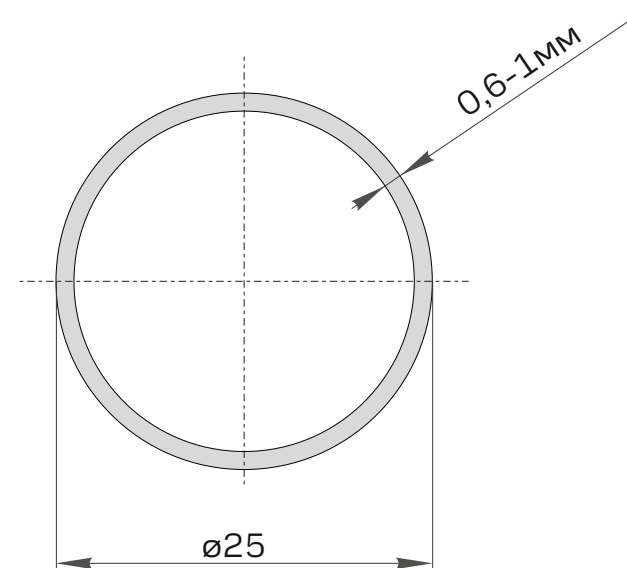

ФЛАНЕЦ ДЛЯ  
ТРУБЫ 25MM

**Цвет:** хром, черный  
**Материал:** металл  
**Упаковка:** 500шт  
**Наименование:** держатель трубы с зажимной шпилькой



**ТРУБЫ И ШАНГИ**

**ТРУБА ОВАЛЬНАЯ  
15x30мм**

**Цвет:** хром  
**Материал:** металл  
**Длина хлыста:** 3000мм  
**Упаковка:** 10шт  
**Толщина металла:** 0,8мм

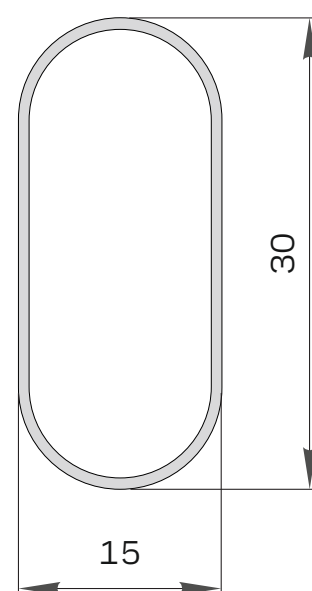

**ШТАНГОДЕРЖАТЕЛЬ  
ДЛЯ ОВАЛЬНОЙ ТРУБЫ**

**Цвет:** никель  
**Материал:** металл  
**Упаковка:** 500шт





**ТРУБЫ И ШАНГИ**

**ТРУБА 16MM**

**Цвет:** хром  
**Материал:** металл  
**Длина хлыста:** 3000мм  
**Упаковка:** 20шт



**ЗАГЛУШКА ДЛЯ ТРУБЫ  
16 MM**

**Цвет:** хром  
**Материал:** металл, пластик  
**Упаковка:** 600шт



**ДЕРЖАТЕЛЬ ДЛЯ ТРУБЫ  
16 MM**

**Цвет:** хром  
**Материал:** металл  
**Упаковка:** 300шт  
**Комплектация:** держатель, втулка 2 шпильки с ключом,  
саморез, дюбель



ТРУБЫ И ШТАНГИ

ШТАНГА 50MM

**Цвет:** хром  
**Материал:** металл  
**Длина хлыста:** 3000мм  
**Толщина:** 0,8мм  
**Упаковка:** 10шт

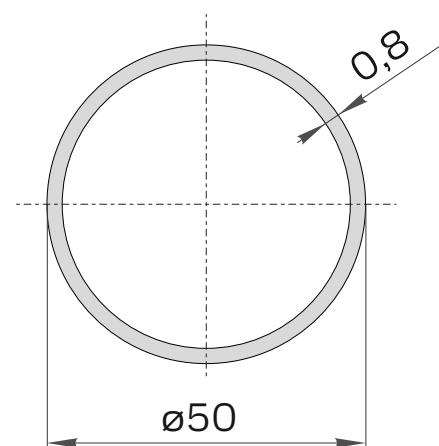

ФЛАНЕЦ ДЛЯ  
ТРУБЫ 50MM

**Цвет:** хром  
**Материал:** металл  
**Упаковка:** 100шт  
**Наименование:** держатель трубы с зажимной шпилькой

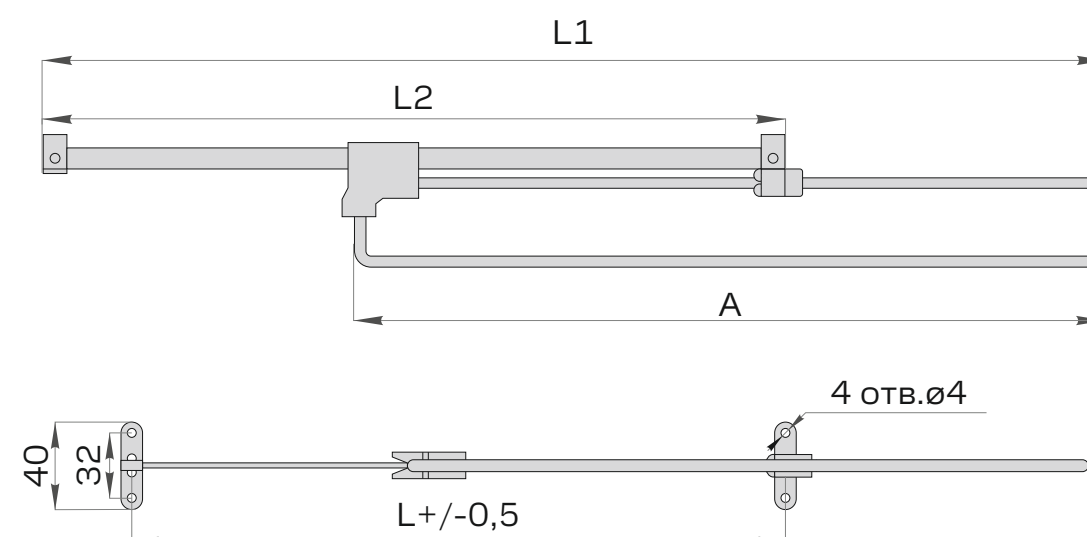

**ТРУБЫ И ШТАНГИ**
**ШТАНГА ВЫДВИЖНАЯ**

**Цвет:** никель

**Материал:** металл, пластик

**Упаковка:** 80шт

Длина, мм	L1, мм	L2, мм	L, мм	A, мм
250	385	230	220	235
300	485	280	270	285
350	585	330	320	335
400	685	380	370	385
450	785	430	420	435

### HD Box

### HD SLIMBOX ЯЩИК С ПРЯМЫМИ БОКОВИНАМИ

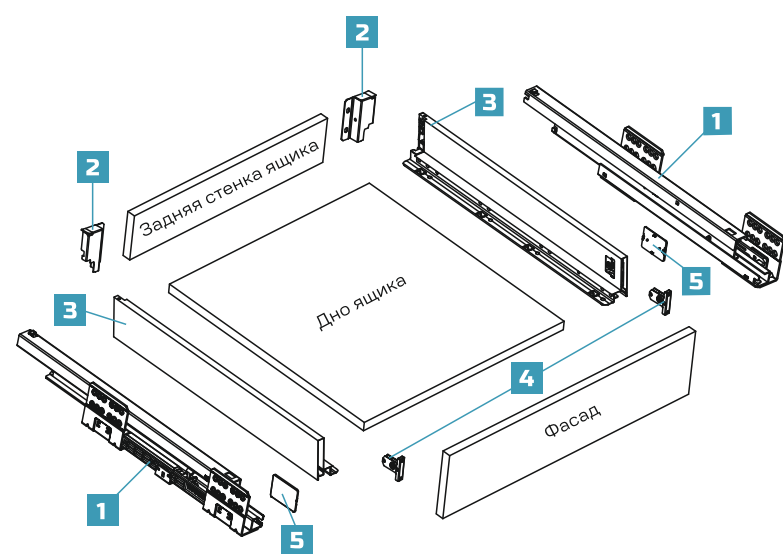

#### КОМПЛЕКТАЦИЯ

1	Направляющие (л+п)	1 комплект (2шт.)
2	Держатель задней стенки (л+п)	1 комплект (2шт.)
3	Стенка боковая с саморезами (л+п)	1 комплект (2шт.)
4	Фиксатор фасада с саморезами	1 комплект (2шт.)
5	Заглушка	2шт.

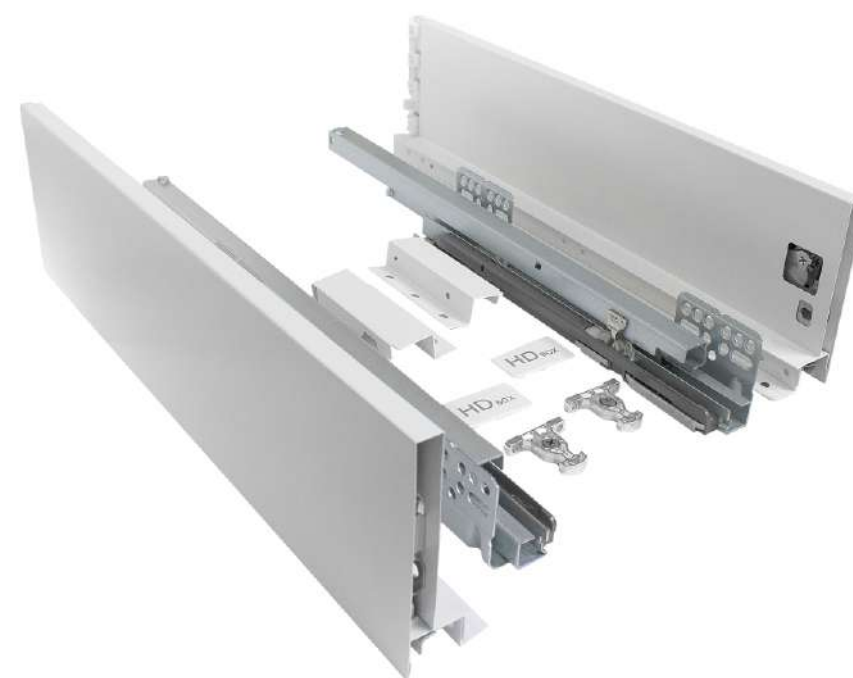

Цвет: белый, серый, графит  
 Монтажная длина: 300, 350, 400, 450, 500мм  
 Несущая способность (на пару): до 40кг  
 Тип направляющих: скрытые направляющие с доводчиком

HD SLIMBOX	Высота задней стенки	Мин. высота проема
HD SLIMBOX 84	84	115
HD SLIMBOX 116	116	160
HD SLIMBOX 167	167	193

до 80 000 циклов открывания

#### ДОПОЛНИТЕЛЬНАЯ КОМПЛЕКТАЦИЯ

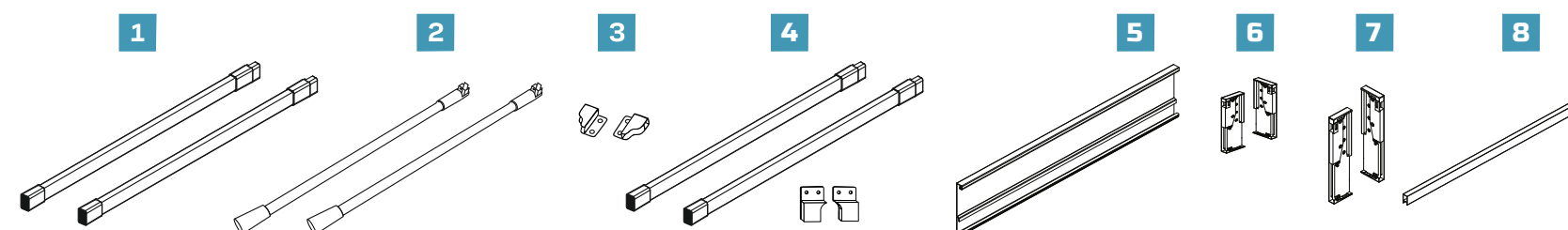

1	Рейлинг квадратный	1 комплект (2шт.)	5	Передняя стенка ящика h-84 L-1200	1 шт.
2	Рейлинг круглый	1 комплект (2шт.)	6	Крепление к передней стенке ящика h-84	1 комплект (2шт.)
3	Держатели рейлинга с крепежом	1 комплект (2шт.)	7	Крепление к передней стенке ящика h-167	1 комплект (2шт.)
4	Рейлинг квадратный графит с креплением	1 комплект (2шт.)	8	Рейлинг для передней стенки ящика h-167 L-1200	1 шт.

НАГРУЗКА:





**СПАСИБО ЗА ВНИМАНИЕ!**  
УДАЧНЫХ ПРОДАЖ!

